

PANAG-IYA SA GOBYERNO
DILI BALIGYA



Araling Panlipunan

Unang Markahan – Modyul 2: Semana 2

Kaugalingong Panginahanglan

RASHEDA G. PAMPILO

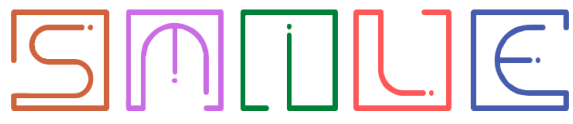

SUPPORT MATERIAL FOR INDEPENDENT LEARNING ENGAGEMENT (SMILE)

A Joint Project of the
SCHOOLS DIVISION OF DIPOLOG CITY
and the
DIPOLOG CITY GOVERNMENT

Araling Panlipunan – Unang Baitang
Support Material for Independent Learning Engagement (SMILE)
Unang Markahan – Modyul 2: Kaugalingong Panginahanglan
Unang Edisyon, 2020

Gilatid sa Bata kang Balaod Akta Republika 8293, Seksyon 176 nga dinhi mahimong sundogon o kopyahon ang bisan unsang ginama sa Gobyerno sa Pilipinas. Hinoon, kon nay pagtugot sa hingtungdang ahensiya o opisina diin gigama ang maong materyales og kini adunay abot o kita. Apil sa mahimong buhaton sa nasangpit nga ahensiya ang pagkolekta ug kabayranan.

Ang mga tagsulat (estorya, seleksyon, balak, awit, hulagway, ngalan sa produkto o brand name, tatak, trademark, pasundayag sa telebisyon, pelikula ug uban pa) nga gigamit niini nga modyul, nagpakita og katungod sa pagpanag-iya .

Gipaningkamutan nga masubay ang mga tagsulat para makuha ang ilang pagtugot sa paggamit sa maong mga materyales nga gigamit niining modyul.

Naglangkob sa Pagsulat sa Modyul	
Manunulat:	Rasheda G. Pampilo
Editor:	
Magsusubli:	Vilma C. Velasco
Tigdibuho:	
Tighan-ay:	John Febb G. Vidal
Tigdumala:	Virgilio P. Batan Jr. -Schools Division Superintendent Jay S. Montealto -Asst. Schools Division Superintendent Amelinda D. Montero -Chief Education Supervisor, CID Nur N. Hussien -Chief Education Supervisor, SGOD Ronillo S. Yarag -Education Program Supervisor, LRMS Leo Martinno O. Alejo -Project Development Officer II, LRMS

Gipatik sa Pilipinas sa

Department of Education – Region IX – Dipolog City Schools Division

Adres sa Opisina: Purok Farmers, Olingan, Dipolog City

Telefax: (065) 212-6986

E-mail Address: dipolog.city@deped.gov.ph



Angay Makat- onan

Pagkahuman sa tanang mga buluhaton sa modyul, ang mga bata kinahanglan

nga:

- Nahulagway ang mga Kaugalingong Panginahanglanon: pagkaon, sinina ug uban pang kagastuhan sa Pilipinas.

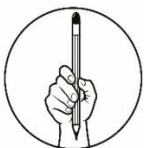

Sulayi Kini

Direksiyon: Tan-awa og tarong ang mga butang nga anaa sa hulagway. Tubaga ang pangutana nga anaa sa ubos. Isulat kini sa imong papel.



1. Unsa ang mga hulagway sa sulod sa kahon?
2. Gikinahanglan ba nimo kini?
3. Nganong kinahanglan mani sa usa ka bata o tawo?



Baliki Kini

Unsa ang kasayoran nga nagpaila sa imong kaugalingon?

***Hibaloi Kini*****Kaugalingong Panginahanglan**

Importante ang atong kaugalingon panginahanglan
Sama sa sinina, pagkaon ug puluy-anan.
Himsog ang atong lawas kon mukaon ta ug masustansiya
Magsul-ob og sinina ihaom sa panahon ta.
Labaw sa tanan naa kita'y pamilya,
Andam muhigugma ug muamuma.

Direksyon: Tubaga ang pangutana. Isulat kini sa imong papel.

1. Unsa ang ulohan sa tula?
2. Unsa kayo ang mga unang panginahanglanon?
3. Nganong importante man kini?

***Sutaa Kini***

Ang unang mga panginahanglan ang puluy-anan , pagkaon ug sinina. Mao kini ang mga butang nga dapat naa ka kay mao kini ang kinahanglanon sa matag adlaw'ng buluhaton.

Gikinahanglan nimo ang puluy-anan. Magpasilong ka dinhi kon mag-ulan. Proteksiyon usab ang puluy-anan sa kainit sa adlaw. Kinahanglang anaa ka sulod sa balay kon adunay bagyo.

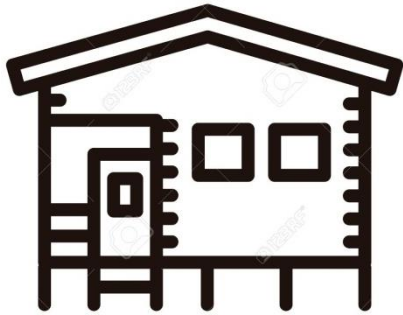

23rf.com/photo_105001821_stock-vector-bungalow-camping-house-made-of-wood-vector-thin-line-icon-illustration.html



https://www.google.com/url?sa=i&url=https%3A%2F%2Fclipartion.com%2Ffree-clipart-29975%2F&psig=AOvVaw2g6w6cPitV_DfsWklm4cnm&ust=159565241848600&source=images&cd=vfe&ved=0CAIQJRxqFwoTCOC8yOSK5eoCFQAAAAAdAAABAAO

google.com/search?q=housemade+of+nipa+hut+black+and+white+clipart&source=lnms&tbn=isch&sa=X&ved=2ahUKEwi5INrtiOXqAhViyIsBHRfnC64Q_AUoAXoECAwQA&biw=1033&bih=616#imgrc=7yXQr4FvD96wOM

Naay nagkalain-lain nga puluy-anan, naay puluy-anan nga binuhat sa kahoy, bato o semento. Asa niini ang gusto mo nga puluy-anan?



<https://www.google.com/url?sa=i&url=http%3A%2F%2Fwww.fao.org%2F3%2Fa0104e%2Fa0104e07.htm&psig=AOvVaw200k1IXV14lCxUbDwa6vMC&ust=1595652827215000&source=images&cd=vfe&ved=0CAIQJRxqFwoTCinnpWM5eoCFQAAAAAdAAAAABAD>

Kinahanglan usab nimo ang pagkaon. Makapabaskog kini kanimo. Makahatag usab kini og kapiskay sa imong panglawas. Makalikay ka sa sakit kon sustansiyado ang mga pagkaon nga imong kaonon. Asa niini nga pagkaon ang imong paborito?

Kinahanglan nimo ang sinina. Ampingan niini ang imong kalawasan. Adunay sinina alang sa ting-init. Magsul-ob ka og nipis nga sinina kon init. Aduna usab alang sa ting-ulan. Magsul-ob ka og baga nga sinina kon tugnaw.

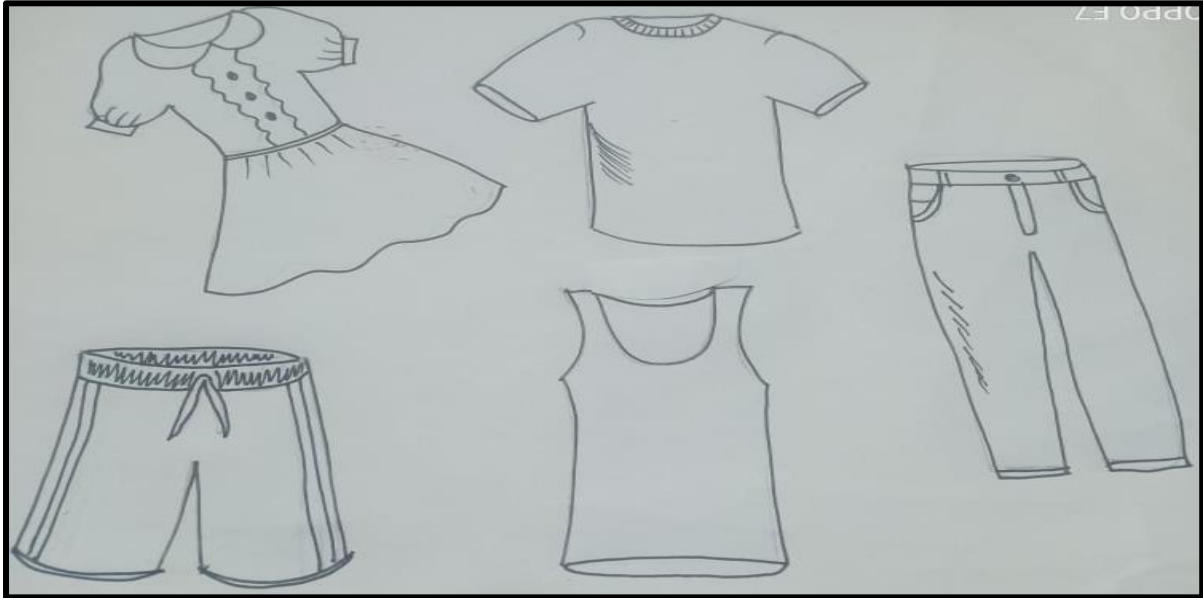

Unsa ang imong namatikdan sa ilang mga sinina? Haom ba ang iyang sinina sa panahon?

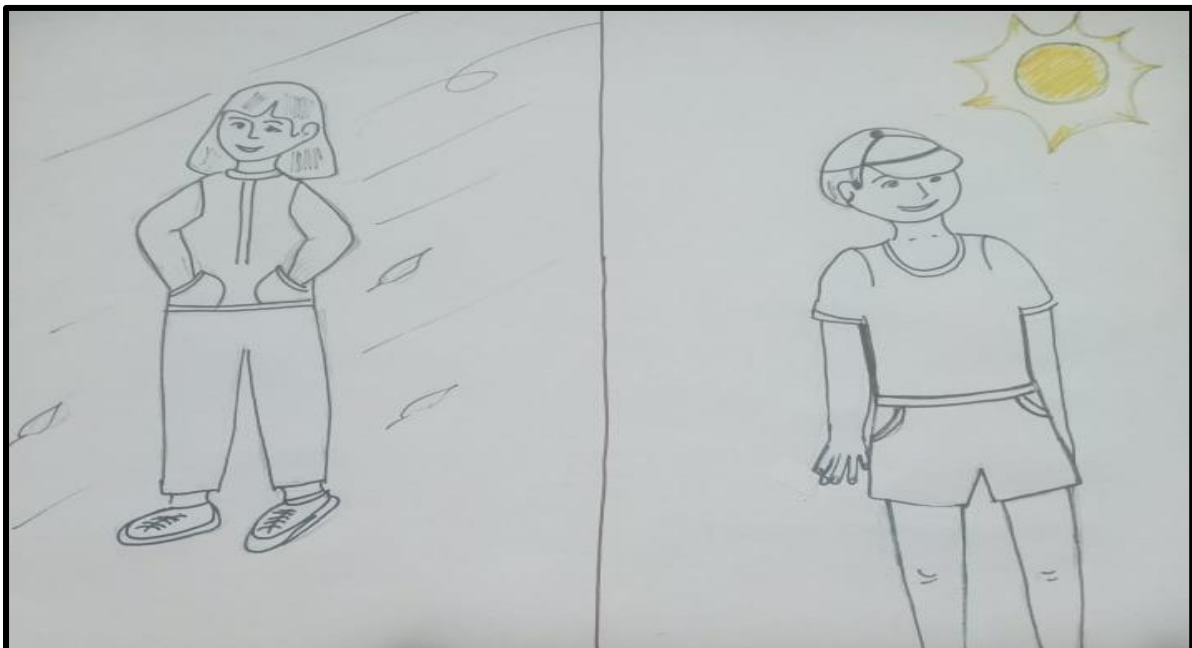

Timan-i: Ihaom nimo ang imong isul-ob segun sa okasyon kun sa imong mga buluhaton.

Anaa ka bay paborito nga sinina?

Ngano nga imo kini nga paborito?

Unsa man ang uban pang mga kaugalingong panginahanglan? Tan-awa ang mga hulagway sa sulod sa kahon?

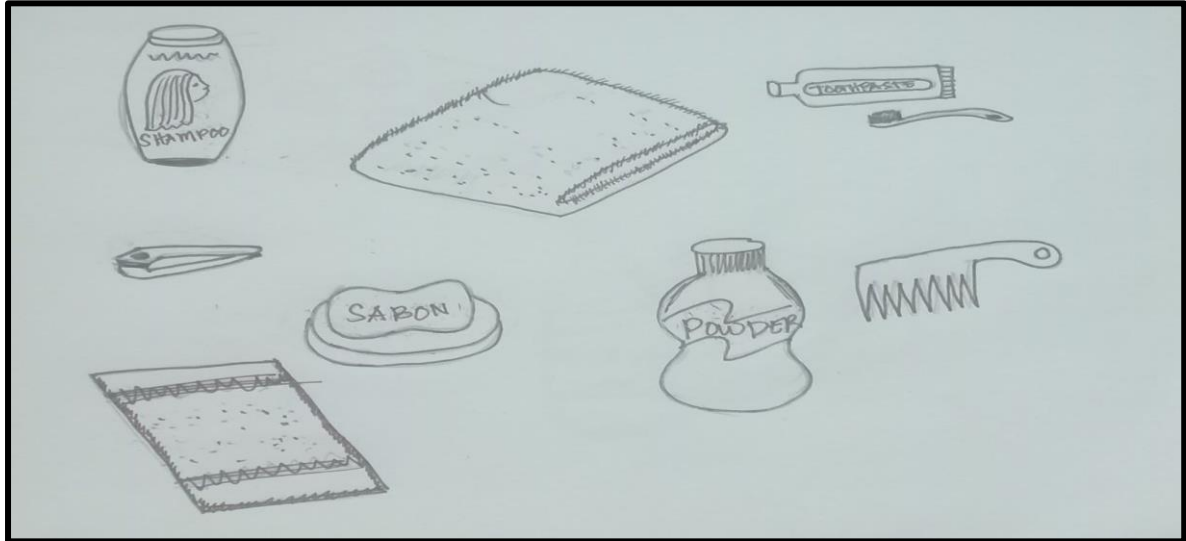

Adunay mga kaugalingong mga gamit ang matag usa kanato. Kinahanglan adunay kaugalingong gamit sa panglimpyo sa imong lawas. Adunay mga gamit alang sa imong pagpanipilyo.

Gikinahanglan usab nimo ang mga gamitonon para sa eskuyla. Tarunga og ampingi kini sa paggamit.

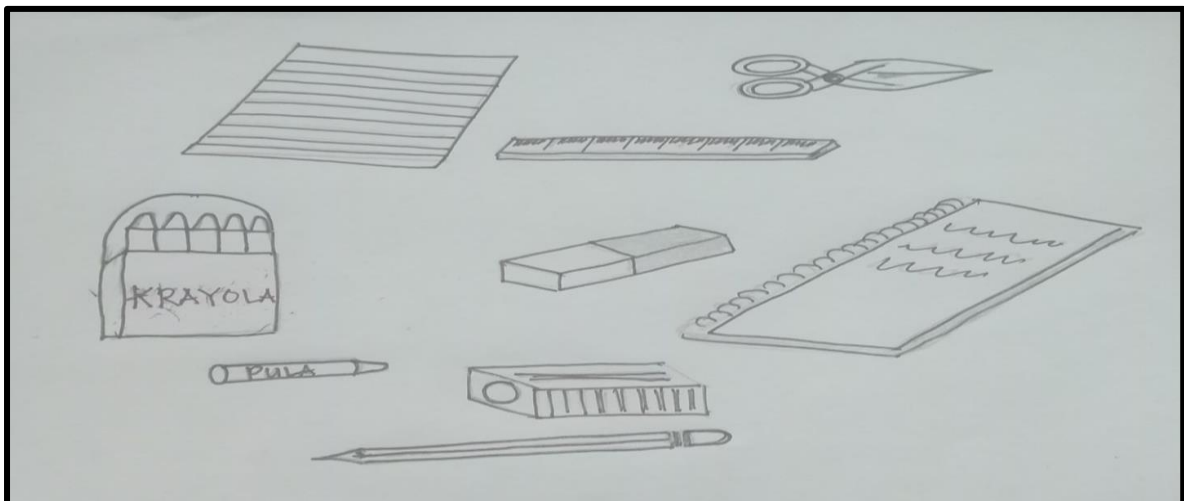

Kinahanglan usab sa usa ka bata ang bitamina ug tambal. Ang bitamina makahimsog ug makaayo kini sa imong lawas. Kinahanglan usab sa mga bata ang tambal ilabina kun kini naay gipamati sa lawas.

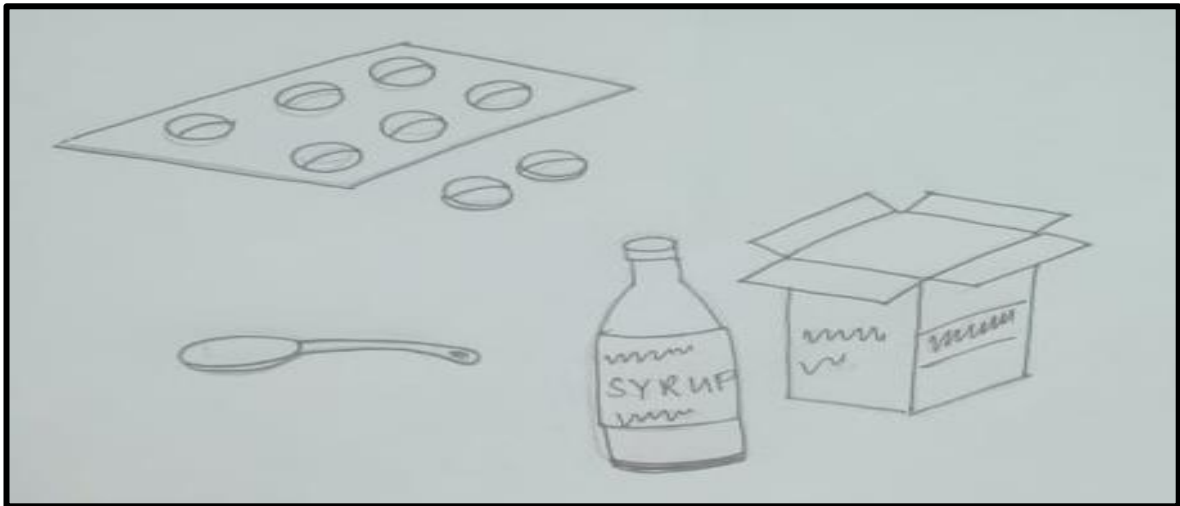

Labaw sa tanan, kinahanglan sa usa ka bata ang paghigugma ug pag-amuma gikan sa iyang ginikanan ug pamilya.

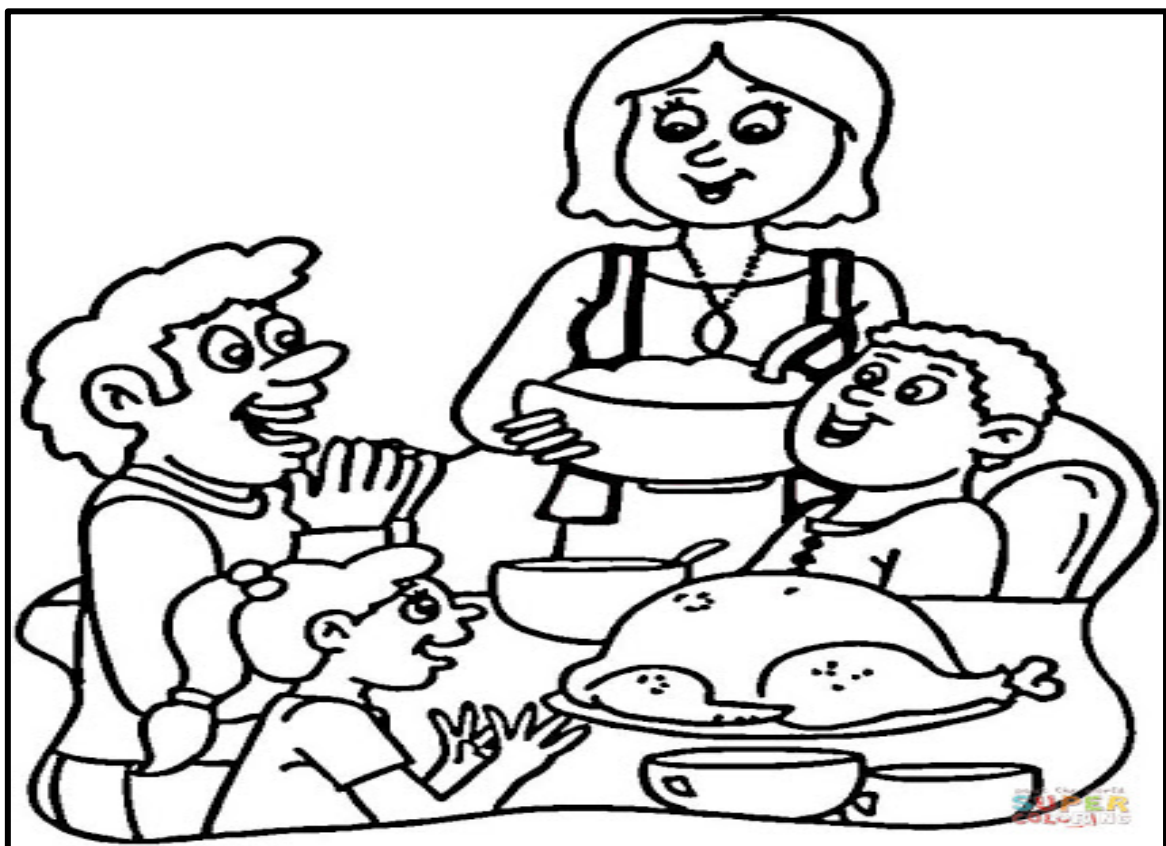

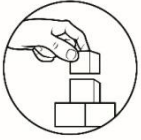

Kat – oni pa Kini

Susiha ang hulagway sa mga butang nga gigamit kada adlaw. I draw ang imong gikinahanglan para magpabiling limpyo, kusgan ug himsog ang pangisip ug panglawas. Buhata kini sa imong papel.



https://www.google.com/url?sa=i&url=https%3A%2F%2Fwww.123rf.com%2Fphoto_76064504_stock-vector-packing-with-vitamins-medicine-single-icon-in-black-style-vector-symbol

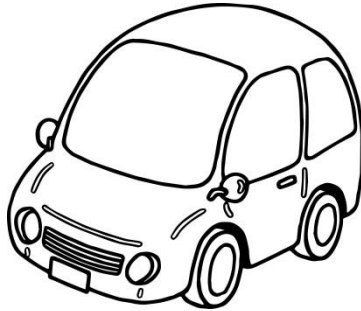

<https://www.google.com/url?sa=i&url=https%3A%2F%2Fwww.clipart.com%2Fclipart153263763/clipping-clipart-car>



<https://www.google.com/url?sa=i&url=https%3A%2F%2Fwww.dreamstime.com%2Fstock-illustration-vegetables-basket-clip-art-image-image91341038/psig-AOVVaw9p2qTWK3Xmf96wb7b>

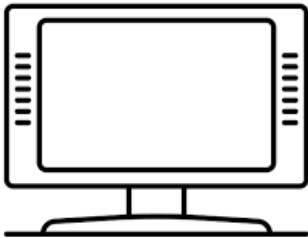

<https://www.google.com/url?sa=i&url=https%3A%2F%2Fwww.vectorstock.com%2Froyalty-free-vector%2Fsmart-tv-icon-outline-style-vector-23510582&psig-AOVVaw1WCh7pUKhubjW2oajvYf8&ust=1595856483960008&source=vm>



<https://www.google.com/url?sa=i&url=https%3A%2F%2Fclipart-library.com%2Ffree%2Fclothes-clip-art-black-and-white.html&sa=us&url=https%3A%2F%2Fclipart-library.com%2Ffree%2Fclothes-clip-art-black-and-white.html&sa=us>

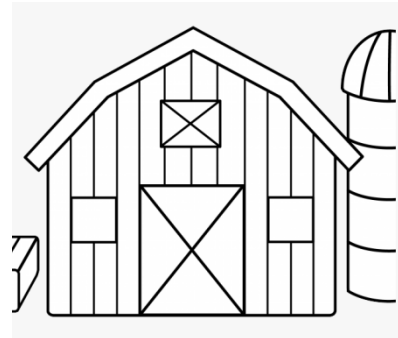

https://www.google.com/url?sa=i&url=https%3A%2F%2Fwww.kindpng.com%2Fimg%2FmwoTmo_haystack-clipart-hay-barn-farm-house-clipart-black%2F&psig-AOVVaw2CkWWyqDhw67mYf155T8&ust=159

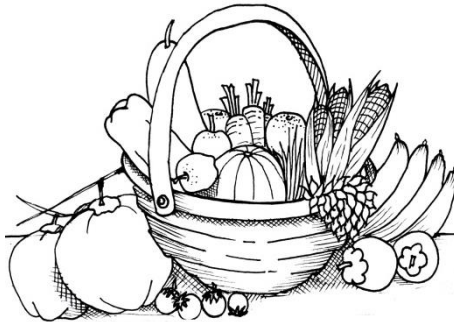

<https://www.google.com/url?sa=i&url=https%3A%2F%2Fclipart-station.com%2Ffruits-and-vegetables-clipart-black-and-white-%2F&psig-AOVVaw15w1w5XGRof-rqzBfC-4&ust=1595667306786000&source=vm&sa=us&url=https%3A%2F%2Fclipart-station.com%2Ffruits-and-vegetables-clipart-black-and-white-%2F&psig-AOVVaw15w1w5XGRof-rqzBfC-4&ust=1595667306786000&source=vm&sa=us>



Timan – I Kini

- Ang mga kaugalingong panginahanglan sa mga bata mao ang puluy-anan, sinina ug pagkaon.
- Aduna usab uban pang kaugalingong panginahanglan sama sa:
 - mga gamit sa paglimpyo sa kaugalingon;
 - mga gamit sa pag-eskuyla;
 - tambal ug bitamina.
- Kinahanglan sa mga bata ang paghigugma ug pag-amuma.



Buhata Kini

Mao kini ang timeline sa imong pang-adlaw-adlaw nga buluhaton. Idibuho ang mga butang nga imong gikinahanglan sa matag buluhaton.

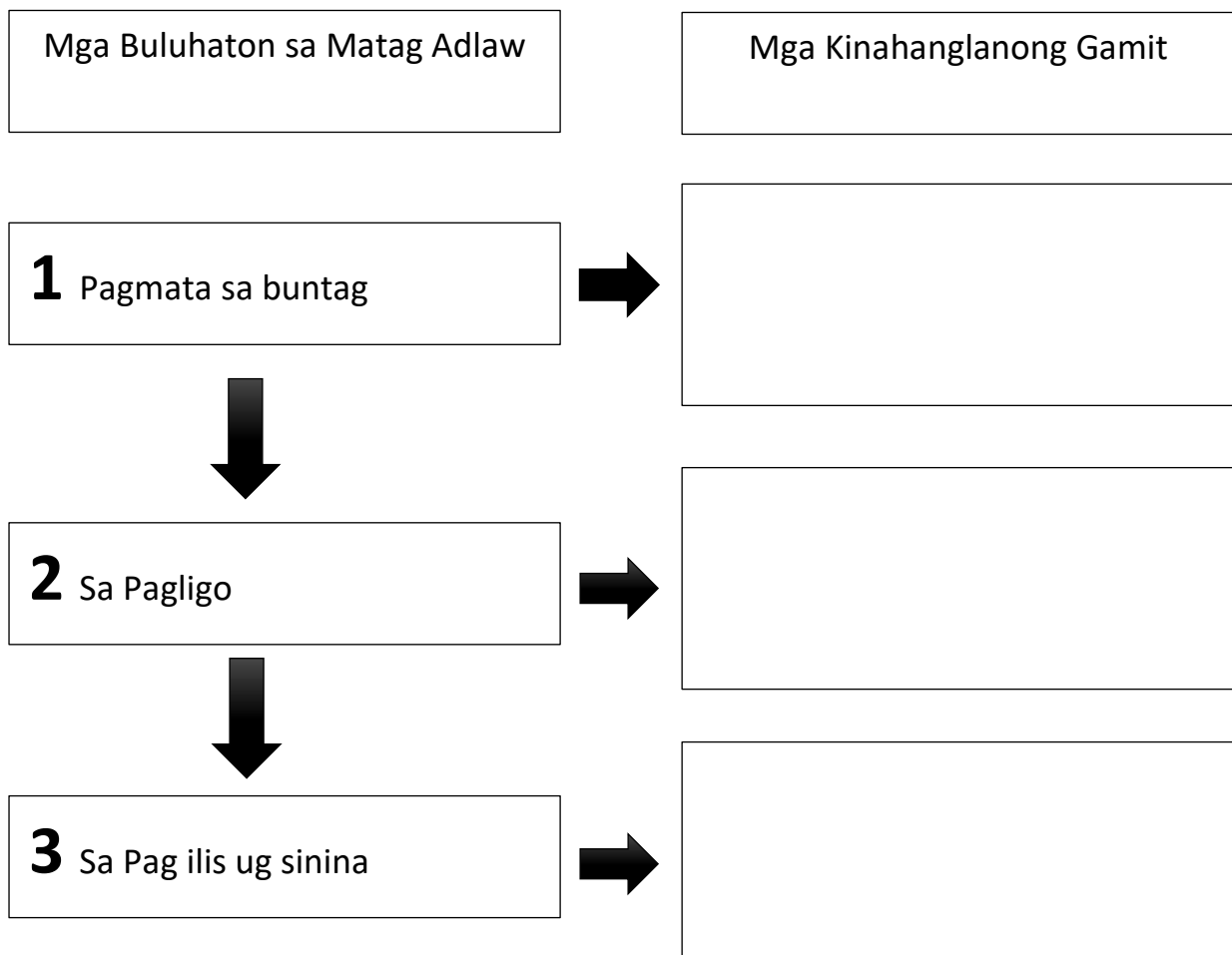

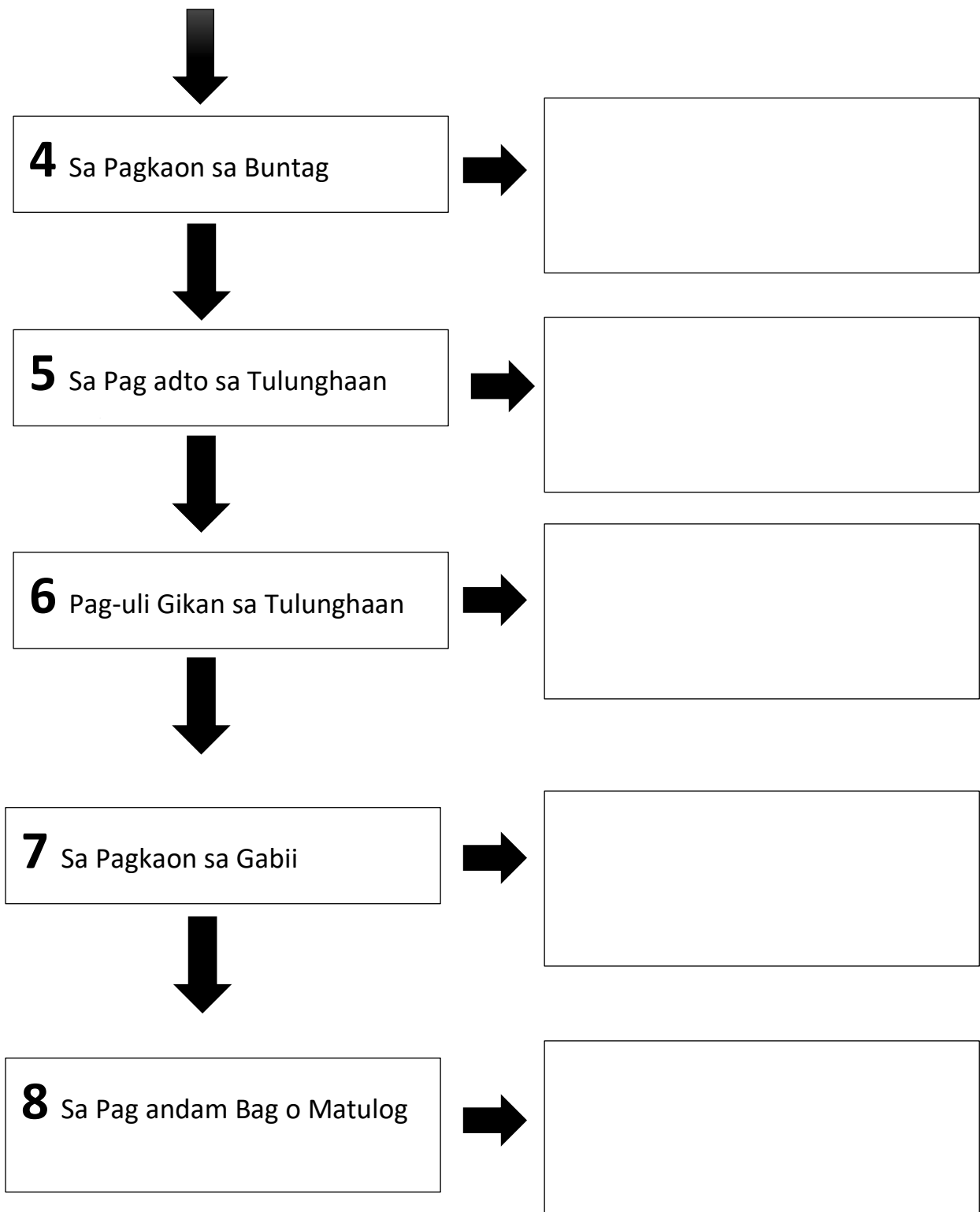



Tubaga Kini

Direksyon: Lantawa ang mga hulagway. Isulat ang tsek (\checkmark) kung kini unang panginahanglanon ug ekis (**X**) kun dili.



Karagdagang Gawain

Direksyon: Pilia sa kahon ang gipakita sa hulagway. Buhata sa imong papel.

- | | |
|------------|----------------------------|
| a. pagkaon | d. mga kaugalingong gamit |
| b. balay | e. tambal |
| c. sinina | f. paghigugma ug pag amuma |

1.

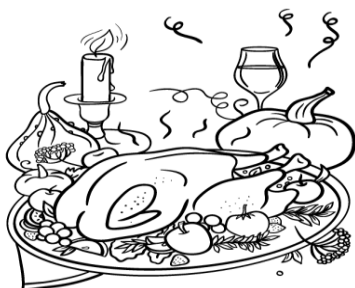

2.



3.



4.



5.





Tubag sa mga Pangutana

Kat-oni kini

- bitamina
- pagkaon
- sinina
- puluy-anan
- prutas

Tubaga kini

- sando ug puroi
- tsinelas
- pan/tinapay
- tubig
- karot

Dugang Buluhaton

- pagkaon
- kaugalingong gamit
- puluy-anan
- paghigugma ug pag-amuma
- sinina

Sanggunian

ARALING PANLIPUNAN 1

***Kagamitan ng Mag-aaral sa Sinugbuanong Binisaya
Binagong Edisyon 2017***